

Spécifications électriques pour le Trotter

Le Trotter est pourvu d'un éclairage interne, permettant un rétro-éclairage du panneau grâce aux lampes internes du produit. Le wattage nécessaire varie en fonction du modèle du panneau.

Trotter Large 520 Watts

Trotter Medium 232 Watts

Alimentation

Chaque Trotter peut être installé sur le réseau électrique 220Volt (50Hz).

Prise

Chaque Trotter possède une prise camping, Plug CEE (Bleu, 230 Volt).

Cablage

Les câbles peuvent être montés sur deux côtés du Trotter;

- En Dessous, le câble dépassera en dessous du panneau et aura une longueur de 4 mètres à partir du pied en béton (Voir exemple).
- Au dessus, le câble sortira au niveau de l'angle supérieur du panneau, et aura une longueur de 8 mètres (Voir exemple).

Option 1:
le câble sort sous le panneau

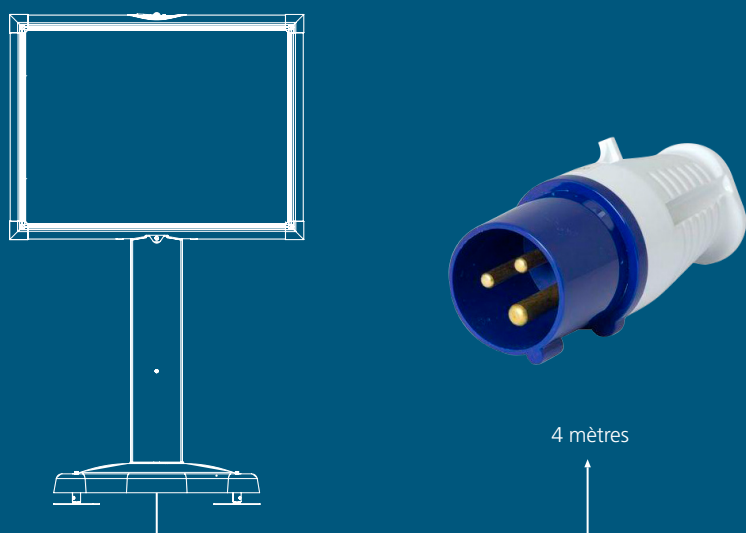

Option 2:
le câble sort en haut du panneau

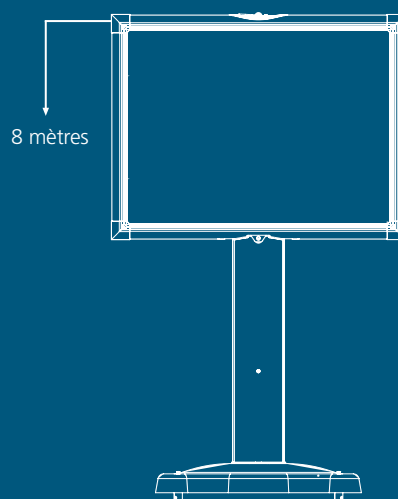

trotter.eu/be
MOBILE BILLBOARDS

Telefoon +32 3 808 20 78
info@trotter.eu